

# AR 95<sup>E</sup> SUPER

Operativ vikt:

**8200 kg**

Motoreffekt:

**95 kW** (129HK)

Skopkapacitet:

**1,4-1,6 m<sup>3</sup>**



**ATLAS**  
**WEYCOR**

# AR 95<sup>E</sup> SUPER





# Litet e. Stor effekt.



**ATLAS Weyhausen hjullastare är mer än summan av dess komponenter. De är äkta passion för teknik med „Made in Germany“ kvalitet.**

Det är tack vare arbetsstyrkans innovativa anda, kärlek till precision och glädjen i kraftfull motorteknik som skapat denna nya hjullastarserie i e generationen.

Det lilla e står för

- emissions reducering: Mindre utsläpp än gällande krav\*
- effektiv: Mer effekt med mindre bränsleförbrukning
- evolution: Avancerad teknik in i minsta detalj

# ATLAS WEYCOR: KRAFTFULL.



## Deutz motorteknologi

### TCD 4.1 L4

Vattenkyld 4 - cylindrig radmotor med turboladdning, intercooler och kyld extern avgasåterföring.

Motor- och avgasreningen (EAT) är inställd för optimal effektivitet i hela systemet och på så sätt garanteras minimal bränsleförbrukning och låga driftskostnader.

Motorerna är utrustade med ett modulärt system för avgasefterbehandling (EAT). Den kraftfulla DEUTZ Common - Rail (DCR®) insprutningen och den elektroniska motorstyrningen (EMR4) med intelligent koppling till drivlinan garanterar bästa motorprestanda samtidigt som bränsleförbrukningen minskas.

Bästa kallstartförmåga även vid extrema förhållanden. Förlängda oljebytesintervaller och enkelt byte av motorvätskor minskar driftkostnaderna och ökar utrustningens tillgänglighet. Motorerna uppfyller kraven enligt Europeiska steg IIIB och US EPA Tier 4 Interim med DVERT® partikelfilter (DPF).



## Hydraulisk snabbkoppling

Genom sekundschnabba redskapsbyten blir maskinen en effektiv allround maskin.



## Senaste kinematiks teknologi

Beprövad ATLAS kinematik med hög brytkraft och utmärkt lyfthöjd. Den avsmalnande lastarmen ger utmärkt sikt över redskapet.



## Midjestyrning

För framstående manövrer och terrängegenskaper. Låg tyngdpunkt ger stabilitet även i tuff terräng.

# PRECIS. TILLFÖRLITLIG.



## Lätt att serva

Snabbt och enkelt underhåll med centralt placerade, lättillgängliga servicepunkter.

## Komforthytt

Säkert och lätt arbete med utmärkt sikt åt alla håll, tydligt arrangerade reglage och ergonomisk design.

## Kraftfull drivlina

ATLAS WEYCOR hjullastare är utrustade med moderna motorer: som kombinerar hög effekt med låga utsläpp.



## Separat inchpedal

Mindre slitage och bränsleförbrukning: i jämförelse med en kombinerad Broms-/Inchpedal, risken att aktivera bromsarna när du kör elimineras.



## Negativ broms

Håller hjullastaren stabil när du kör i sluttning med aktiverad broms eller inch funktion. Alla fyra hjulen blockeras automatiskt när motorn stängs av.

# AR 95<sup>E</sup> SUPER

## TEKNISK DATA

### Motor

**Fabrikat:** \_\_\_\_\_ TCD 4.1 L4  
**Typ:** \_\_\_\_\_ vattenkyld  
**Effekt\*\*\*:** \_\_\_\_\_ 95 kW (129 Hk)  
 vid 2200 v/min  
**Max. vridmoment:** \_\_\_\_\_ 530 Nm vid 1600 v/min  
**Slaglängd:** \_\_\_\_\_ 4040 cm<sup>3</sup>  
**Cylinderantal:** \_\_\_\_\_ 4 i rad

### Elsystem

**Driftspänning** \_\_\_\_\_ 12 V  
**Batteri** \_\_\_\_\_ 12 V/100 Ah  
**Generator** \_\_\_\_\_ 14 V/95 A  
**Startmotor** \_\_\_\_\_ 12 V/4 kW

### Drivning

- Output reglerad hydrostatisk drivning med bruten slutna krets, som verkar på alla fyra hjulen
- Hastigheter med standardhjul:  
Arbetshastighet 0–6,5 km/t  
Väghörning 0–20 km/t  
Tillval „high speed“ 0–40 km/t
- Växel 1 och 2 samt fram/back växlen kan växlas under gång.
- Drivning framåt/bakåt och hastighetsval via ATLAS joystick .
- Kontroll av drivning med gaspedal och separat krypkörningspedal för optimal fördelning av den hydrauliska effekten mellan driv- och lyftkrafter

### Bromsar

**Färdbroms:** Flerskiviga våta bromsar som verkar på alla fyra hjulen. Extra bromsfunktion, på alla fyra hjulen via krypkörningspedalen och den hydrostatiska drivningen.

**Parkeringsbroms:** En fjäderaktiverad negativ broms som påverkar alla fyra hjulen. När motorn stängs av så aktiveras bromsarna automatiskt.

### Axlar

Styva axlar med planetreduktionsväxeln i hjulnaven, 100% - Differentialspär i fram-och bakaxeln

### Styrning

- Hydraulisk midjstyrning
- Fram och bakhjulen följer i samma spår
- Styrvinkel 40°, ±12° vinkelrörelse bak till på fordonet
- Styrning hydrauliskt arbetstryck 175 bar
- Nödstyrningssystem

### Hjulutrustning

**Standard:** 15,5-25 EM – Entreprenad däck för relativt mjukt underlag med god dragkraft och bra självrensning.

**Specialdäck:** 460/70 R24 XMCL– Entreprenad däck för lera, sand, grus, åker-och betesmark, asfalterade vägar.

455/70 R24 SPT 9 – Entreprenad däck för lera, sand, grus, vägar, trädgårds- och landskapsarkitektur

Flera däck på begäran

### Hydraulik

- Kugghjulspump för lastning och styrhydraulik
- Prioritetsventilen som gynnar styrning
- Lastoberoende sänkbroms
- 3:dje hydraulsektion är standard
- Lastarhydraulik pre-aktiveras hydrauliskt med ATLAS joysticken, inklusive flytläge.
- Arbetstryck 250 bar, pumpflöde 123 l / min

### Lastaraggregat

- Kraftfull och solid Z-kinematik med hög brytkraft
- Hydrauliskt redskapslås med snabbväxling
- Användning av alla funktioner via ATLAS joystick
- Parallellföring med pallgafflar
- Automatisk skopretur till grävlagre
- Låsanordning enl. trafikregler

**Lyft 5,5 s**

**Sänk 4,6 s**

**Dump 1.6 s**

### Bränsle/olja mängder

Diesel: 120 l

Hydraulolja: 106 l

Framaxel: 7,2 l

Växellåda: 1,8 l

Motorolja: 16 l

Bakaxel: 7,2 l

Kylvätska: 23 l

## Tabell över specifika vikter i t/m<sup>3</sup>

### BYGGINDUSTRI

Betong \_\_\_\_\_ 1,9  
 Jord (torr) \_\_\_\_\_ 1,5  
 Jord (våt) \_\_\_\_\_ 2,0  
 Sten (bruten) \_\_\_\_\_ 2,4  
 Granit \_\_\_\_\_ 1,8  
 Kalksten \_\_\_\_\_ 1,6  
 Grus (torr) \_\_\_\_\_ 1,9  
 Grus (våt) \_\_\_\_\_ 2,1  
 Lerjord \_\_\_\_\_ 1,7  
 Murbruk \_\_\_\_\_ 2,2  
 Sand (torr) \_\_\_\_\_ 1,9  
 Sand (våt) \_\_\_\_\_ 2,1

Sandsten \_\_\_\_\_ 2,4  
 Skiffer \_\_\_\_\_ 2,2  
 Slam \_\_\_\_\_ 2,1  
 Krossad sten \_\_\_\_\_ 1,5  
 Vägsalt \_\_\_\_\_ 1,3  
 Lera \_\_\_\_\_ 1,6  
 Cement \_\_\_\_\_ 1,7  
 Tegel (staplåd) \_\_\_\_\_ 1,8

### INDUSTRI

Aska \_\_\_\_\_ 0,7  
 Brunkol \_\_\_\_\_ 0,8  
 Järn \_\_\_\_\_ 7,8  
 Järnmalm \_\_\_\_\_ 2,3  
 Krossat glas \_\_\_\_\_ 1,9  
 Gas koks \_\_\_\_\_ 0,4  
 Trä \_\_\_\_\_ 0,8  
 Kol \_\_\_\_\_ 1,2  
 Papper \_\_\_\_\_ 0,9  
 Slagg (Sand) \_\_\_\_\_ 1,0  
 Slagg (fast) \_\_\_\_\_ 2,7

### JORDBRUK

Frukt Majs, Betor... \_\_\_\_\_ 0,7  
 Spannmål \_\_\_\_\_ 0,6  
 Hö \_\_\_\_\_ 0,3  
 Pottaska \_\_\_\_\_ 1,1  
 Kompost \_\_\_\_\_ 1,0  
 Mjöl \_\_\_\_\_ 0,5  
 Kalkgyttja (våt) \_\_\_\_\_ 2,3  
 Fosforgödsel \_\_\_\_\_ 2,2  
 Torv (våt) \_\_\_\_\_ 1,1  
 Torv (torr) \_\_\_\_\_ 0,4  
 Mineralgödsning \_\_\_\_\_ 1,0

## Teknisk information AR 95 e med standardskopa

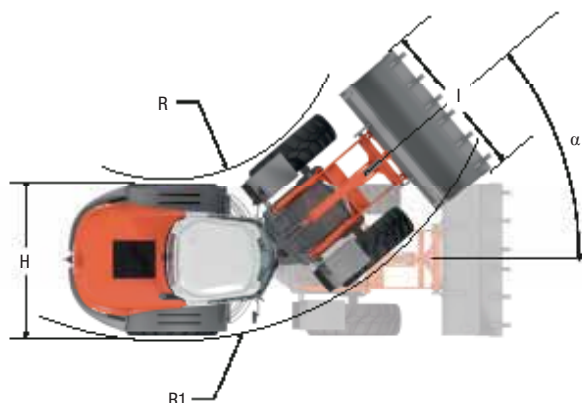
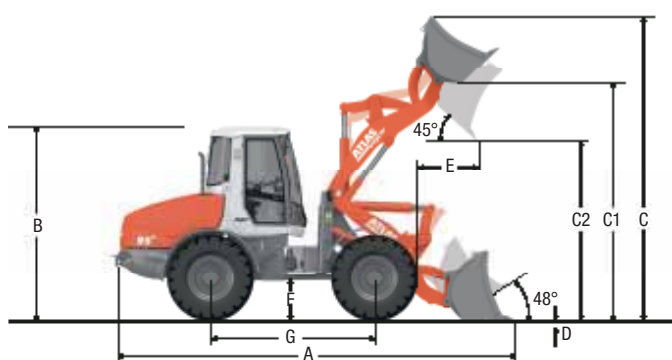

A 6230 mm  
 B 2932 mm  
 C 4575 mm  
 C1 3630 mm  
 C2 2840 mm  
 D 85 mm  
 E 820 mm  
 F 540 mm  
 G 2500 mm  
 H 2180 mm  
 I 2300 mm  
 R 2385 mm  
 R1 4610 mm  
 α 40°

## STANDARDUTRUSTNING

### Inklusive

- ATLAS diagnosystem (ADS) för övervakning av motorparametrar med integrerad elektronisk startspärr
- Fällbara yttre backspeglar
- Uppvärmd bakruta
- Bekvämt insteg från båda sidor
- ATLAS joystick
- Indikatorljus för hastighetsområde och framåt/bakåt körning
- Belysning enligt trafikregler
- Individuellt justerbart förarsäte med justerbart höger armstöd
- Värmesystem med 4- stegs fläkt
- Ventilation på vindrutan
- Ljuddämpande ROPS hytt
- Parallell torkare och spolare, fram och bak
- Solskydd, klädkrokar, innerbelysning och förvaringsutrymme
- Justerbar rattstång
- Värmeavvisande glasrutor
- Varningslampor för oljetryck, motoröverhettning, hydrauloljetemperatur, batteriladdning, parkeringsbroms och luftfilter
- Central instrumentpanel med indikatorer för förvärmning, motortemperatur, bränslemätare och timräknare

## TILLVAL

### Tekniska tillval

- Fjärde hydrauluttag fram eller bak
- Dämpsystem
- Inchpedal för krypkörning
- High speed version 40 km/t
- Förlängda lyftarmar
- Slangbrottsventil
- Dragkrok
- Huvudströmbrytare
- Speciallack och oljor
- Korrosionsskydd för salt användning
- Joystick med integrerad proportionell styrning av 3:dje ventil (med ADS)
- Roterande varningsljus
- Startspärr med kodstift
- Uppvärmda och luftfjädrande säten
- Luftkonditionering och kupévärmare,
- Radio
- Skjutfönster höger och vänster

Ytterligare tillval vid förfrågan

## DRIFTS DATA

Skopkapacitet SAE:	1,4-1,6 m <sup>3</sup>
Spårvidd:	1770 mm
Vändradie över	
(yttre skopakant):	5005 mm
Brytkraft:	7200 daN
Dragkraft:	6900 daN
Tipplast rak:	6700 kg
Tipplast artikulerad:	6000 kg
Lyftkraft i marknivå:	8200 daN
Totalvikt:	8200 kg

Data för användning av pallgafflar  
(500 mm ut från tyngdpunktscentrum)\*

### Statisk tipplast, rak och

artikulerad:	4755 kg
Lyftkapacitet:	6800 daN
Nyttolast 80% platt terräng**:	3804 kg
Nyttolast 60% ojämn terräng***:	2853 kg

### Ljudnivåer

Genomsnittlig ljudnivå $L_{wA}^{(1)}$ :	100,0 dB(A)
Garanterad ljudnivå $L_{wA}^{(2)}$ :	101,0 dB(A)
Ljudtrycksnivå $L_pA^{(3)}$ :	79,0 dB(A)

### Vibrationsnivåer för Hand / Arm /

Kropp <sup>(4)</sup>: < 2,5 / 0,5 m/s<sup>2</sup>

\* Transport med last endast i marknivå.

\*\* Enligt ISO 8313 och EN 474-3.

\*\*\* Enligt ISO 14396, EU RL97/68/EC.

(1) Enligt 2000/14/EG och bilaga.

(2) Enligt 2000/14/EG och bilaga.

(3) Enligt ISO 6396.

(4) Enligt ISO 8041.

### Diagram för val av skopa

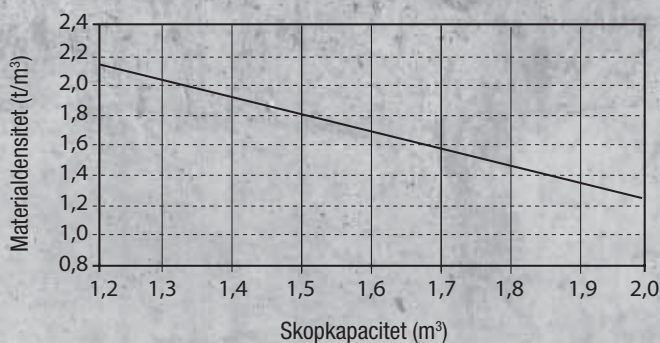

### Teknisk information AR 95 e med pallgafflar

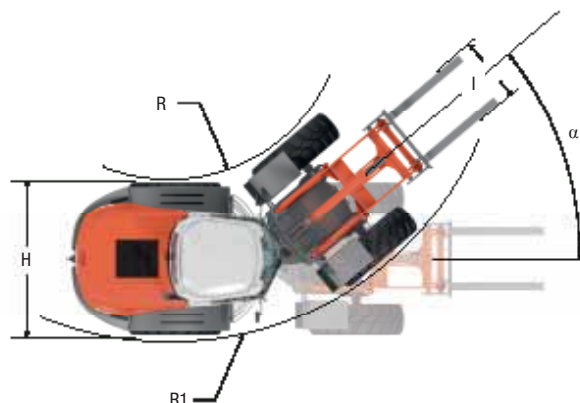
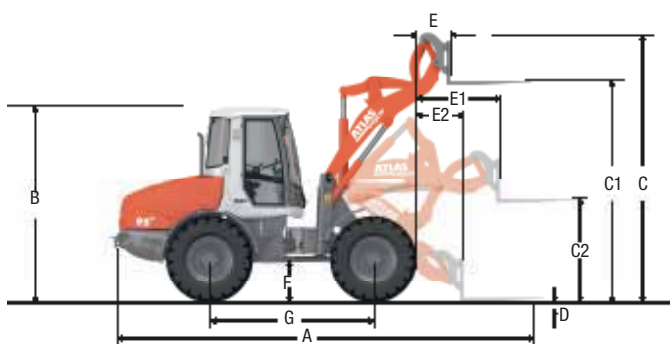

A	6550 mm
B	2932 mm
C	4025 mm
C1	3430 mm
C2	1650 mm
D	70 mm
E	550 mm
E1	1270 mm
E2	700 mm
F	540 mm
G	2500 mm
H	2180 mm
I	1400 mm
R	2385 mm
R1	4610 mm
α	40°

# Produktöversikt

**Rosengvist**  
**MASKIN AB**  
 Tel. 036-32 73 00

harmann-koch.de 130054



## AR 30

**Operativ vikt** 2150 kg  
**Motoreffekt** 24,6 kW/33,5 Hk  
**Skopkapacitet** 0,32 m<sup>3</sup>



## AR 35 / AR 35 Super

**Operativ vikt** 2500 kg/2875 kg  
**Motoreffekt** 24,6 kW/33,5 Hk  
 29,4 kW/40 Hk  
**Skopkapacitet** 0,34 m<sup>3</sup>/0,40 m<sup>3</sup>



## AR 40

**Operativ vikt** 3300 kg  
**Motoreffekt** 29,4 kW/40 Hk  
**Skopkapacitet** 0,50 m<sup>3</sup>



## AR 60

**Operativ vikt** 4300 kg/4650 kg  
**Motoreffekt** 36,5 kW/49,7 Hk  
**Skopkapacitet** 0,80 m<sup>3</sup>



## AR 65 e

**Operativ vikt** 5000 kg  
**Motoreffekt** 55,4 kW/75,4 Hk  
**Skopkapacitet** 0,8 - 1,00 m<sup>3</sup>



## AR 75 e

**Operativ vikt** 5760 kg  
**Motoreffekt** 55,4 kW/75,4 Hk  
**Skopkapacitet** 1,00 m<sup>3</sup>



## AR 75 e S

**Operativ vikt** 6280 kg  
**Motoreffekt** 55,4 kW/75,4 Hk  
**Skopkapacitet** 0,80 m<sup>3</sup>



## AR 75 e T

**Operativ vikt** 6000 kg  
**Motoreffekt** 55,4 kW/75,4 Hk  
**Skopkapacitet** 1,00 m<sup>3</sup>



## AR 80 e

**Operativ vikt** 6220 kg  
**Motoreffekt** 70 kW/95 Hk  
**Skopkapacitet** 1,00 - 1,20 m<sup>3</sup>



## AR 85 e

**Operativ vikt** 7000 kg  
**Motoreffekt** 80 kW/109 Hk  
**Skopkapacitet** 1,30 - 1,40 m<sup>3</sup>



## AR 95 e / AR 95 e Super

**Operativ vikt** 7900 kg/8200 kg  
**Motoreffekt** 85 kW/115,5 Hk  
 95 kW/129 PS  
**Skopkapacitet** 1,40 m<sup>3</sup>/1,60 m<sup>3</sup>



## AR 105 e

**Operativ vikt** 9450 kg  
**Motoreffekt** 105 kW/143 Hk  
**Skopkapacitet** 1,60 - 1,80 m<sup>3</sup>

Att uppfylla de nya lagkraven för avgasutsläpp är en sak. Att leverera påtagliga fördelar till våra kunder är en annan. Vi är stolta över att inkludera båda i utvecklingen av vår nya generation av hjullastare.

Hög effekt – lägre bränsleförbrukning, plus ett antal andra innovationer som visar en genuint positiv skillnad vid tuffa jobb. Och vad som finns inuti, visas på utsidan – med det lilla „e“ och det nya produktnamnet „ATLAS weycor“

\*ATLAS WEYCOR är ett ATLAS WEYHAUSEN GMBH varumärke

**ATLAS**  
**weycor**

Die angegebenen technischen Daten entsprechen dem Kenntnisstand bei Drucklegung, Änderungen vorbehalten.